

КОНТРОЛЕР ДЛЯ УПРАВЛЕНИЯ ТЕМПЕРАТУРОЙ В КОНТУРАХ РАЗЛИЧНОЙ КОНФИГУРАЦИИ

DTF 31.. C1

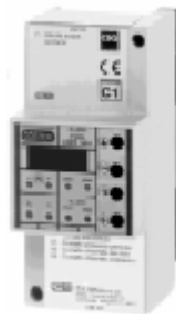

ПАСПОРТ

РУКОВОДСТВО ПО УСТАНОВКЕ И ЭКСПЛУАТАЦИИ

• Контроллер RTF 318 обеспечивает контроль и управление температурой в следующих конфигурациях:

- плавное пропорциональное регулирование с элементами интегрирования (PI);
- одно- или двухступенчатое “Вкл./Выкл.” регулирование;
- пропорциональное одноступенчатое “Вкл./Выкл.” регулирование.

• Электроснабжение ~ 220 В или ~ 24 В , установка на DIN рейке

1. НАЗНАЧЕНИЕ

Контроллер RTF31.. разработан для контроля и регулирования температуры горячей и холодной воды в системах:

- обеспечения горячего водоснабжения (ГВС);
- подогрева воды в бассейне;
- отопления напольными панелями или воздушными теплообменниками ;
- отопления теплиц;
- кондиционирования.

ИСПОЛНЕНИЯ:

СТАНДАРТНОЕ ИСПОЛНЕНИЕ:

DTF 318 : Питание ~ 220 В

DTF 314 : Питание ~ 24 В

СПЕЦИАЛЬНОЕ ИСПОЛНЕНИЕ (S1):

DTF 318 S1 : с датчиком В1 (температурный диапазон 0...99°С)

DTF 314 S1 : с датчиком В1 (температурный диапазон 0...99°С)

2. ФУНКЦИИ

Контроллер DTF31.. выполняет следующие функции :

• Контроль и регулирование температуры с помощью датчиков NTC 10 кОм (среды, канальных или погружных), установленных в помещении :

- при постоянном значении температуры : датчик В1 (диапазон 0...40 °С в стандартном исполнении, 0...99 °С в исполнении S1);

или

датчик В2 (диапазон 0...99 °С);

или

датчик В1 (диапазон 0...40 °С в стандартном исполнении, 0...99 °С в исполнении S1) и датчик В2 на подающем трубопроводе (диапазон 0...99 °С).

• Регулирование по выходному сигналу:

- плавное;
- одно- или двухступенчатое “Вкл./Выкл.”;
- пропорциональное одноступенчатое “Вкл./Выкл.”

• Настройка на требуемое значение температуры осуществляется с помощью блока датчика коррекции температуры помещения.

3. ДАТЧИКИ И УСТРОЙСТВА ДИСТАНЦИОННОГО УПРАВЛЕНИЯ

КОЛ-ВО	НАИМЕНОВАНИЕ	Модель	Датчик	Обозначение	Спецификация
1 - 2	Датчик температуры горячей или холодной воды	SIH 010	NTC 10 кОм	B1-B2	N 140
	погружной	SAB 010	NTC 10 кОм	B1	N 111
	Или среды	STA 010	NTC 10 кОм	B1-B2	N 150
	Или канальный	SAF 010	NTC 10 кОм	B1-B2	N 145
1	Дополнительно: Блок датчика коррекции температуры помещения (настенный, -5...+5° С)	CDB 100	-	Rt°	-

4. ТЕХНИЧЕСКИЕ ХАРАКТЕРИСТИКИ

(жирным шрифтом выделены заводские настройки)

• Электрические характеристики

Электропитание :

RTF 318 ~ 220 В ± 10%

RTF 314 ~ 24 В ± 1 0%

Частота 50...60 Гц

Потребляемая мощность 3 ВА

Класс защиты IP40

Испытание на вибрацию 2 g

Выходные контакты:

максимальное напряжение ~ 250 В

максимальный ток 5(1)А

Программное обеспечение класс А

• Механические характеристики

Корпус модульный DIN

Установка DIN 35-рейка

Материалы:

основание нейлон

корпус ABS

Допустимая температура окружающей среды :

при работе 0...45°C

при хранении -25...+ 60°C

Вес 0,27 кг

• Диапазоны настройки

Требуемая температура:

с датчиком В1 или В1 + В2 (стандартное исполнение) 0...**20(25)**... 40 °С

с датчиком В1 или В1 + В2 (исполнение S1) 0...**20(25)**... 99 °С

только с датчиком В2 0...**20(25)**... 99 °С

Коррекция температуры:

с датчиком В1 или В1 + В2 (стандартное исполнение) ± 5°C

с датчиком В1 или В1 + В2 (исполнение S1) ±10°C

только с датчиком В2 ± 10 °С

Минимальная предельная температура на прямой подаче теплоносителя 0... **18(10)**. ..99 °С

Максимальная предельная температура на прямой подаче теплоносителя 0... **50(30)**. ..99 °С

Регулирование на выходе :
- плавное пропорциональное
- одно- или двухступенчатое “Вкл./Выкл.”

- пропорциональное одноступенчатое “Вкл./Выкл.”

Время срабатывания сервопривода: **60** ; 90 ; 120 ; 180 сек.

Пропорциональная регулировка с двумя датчиками:

с датчиком В1 ± 0,5...**2(1)**. ..40 °С

с датчиком В2 ± 1... **20(10)**. ..99 °С

интегральное время --- ...**20(20)**. ..80 мин.

дифференциальное “Вкл./Выкл.” регулирование ± 0,5...**2(1)**. ..40 °С

циклическое “Вкл./Выкл.” регулирование **5** ; 10 ; 20 ; 30 мин.

При наличии электропомех сигналы на выходе контроллера могут измениться, однако, они автоматически восстановятся после исчезновения помех.

5. ГАБАРИТНЫЕ РАЗМЕРЫ

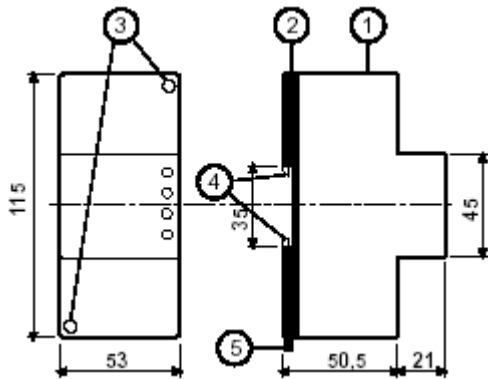

- 1 - Корпус
- 2 - Основание с трансформатором, реле и клеммной колодкой
- 3 - Винты для крепления основания к корпусу
- 4 - Фиксаторы для установки на DIN рейку
- 5 - Рычаг фиксатора

6. ЛИЦЕВАЯ ПАНЕЛЬ

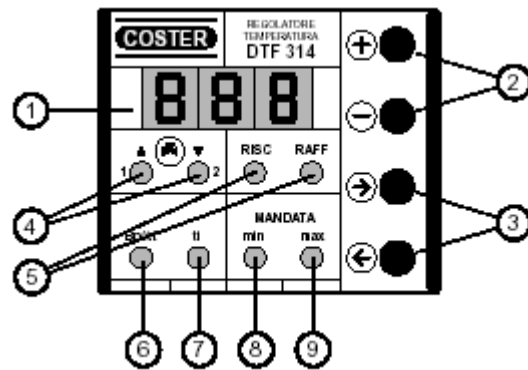

- 1 - Цифровой дисплей на три знакоместа
 - 2 - Кнопки “+” и “-” для изменения параметров
 - 3 - Кнопки “→” и “←” для просмотра параметров
 - 4 - Светодиоды для контроля заданных параметров
 - 5 - Светодиоды режима “нагрев” или “охлаждение”
- Индикация данных на дисплее:
- 6 - Пропорциональная / дифференциальная регулировка
 - 7 - Интегральное время
 - 8 - Минимальное значение температуры на прямой подаче теплоносителя
 - 9 - Максимальное значение температуры на прямой подаче теплоносителя

7. УСТАНОВКА КОНТРОЛЛЕРА

Контроллер следует устанавливать в сухом помещении с учетом требований приведенных в разделе 4 «Технические характеристики». При использовании контроллера в помещениях, характеризующихся как «опасные» контроллер следует помещать в шкаф, разработанным с учетом действующих инструкций для данного класса опасности. Разрешается настенная установка контроллера DIN рейках и в боксах.

8. МОНТАЖ

Поступайте следующим образом:

- Отсоедините корпус от основания
- Установите основание на DIN рейку и убедитесь, что фиксаторы (5.4) прочно удерживают его на месте.
- Выполните электрический монтаж, соблюдая действующие правила по технике безопасности, проводами следующих сечений:
 - 1,5 мм² для электропитания и контрольных выходов реле;
 - 1 мм² для датчиков и дистанционного управления.
- Включите электропитание (~ 24 В для DTF 314 или ~ 220 В для DTF 318) и убедитесь в наличии напряжения на клеммах L и N
- Отключите питание, установите корпус на основание и закрепите его четырьмя винтами (5.3)
- *Не рекомендуется подключать к одному зажиму более двух проводов. При необходимости используйте внешние клеммные колодки.*

9. ВАРИАНТЫ МОНТАЖА (подключения)

9.1 плавное регулирование

Пример: цикл - 120 сек.

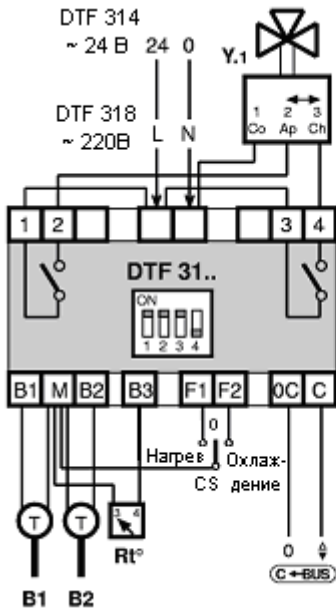

9.2 “Вкл./Выкл.” двухступенчатое регулирование

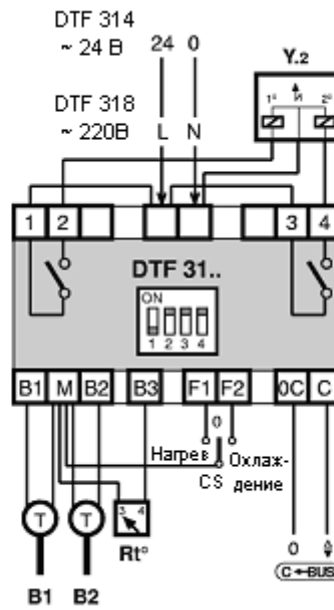

9.3 “Вкл./Выкл.” пропорциональное регулирование

Пример: цикл - 5 мин

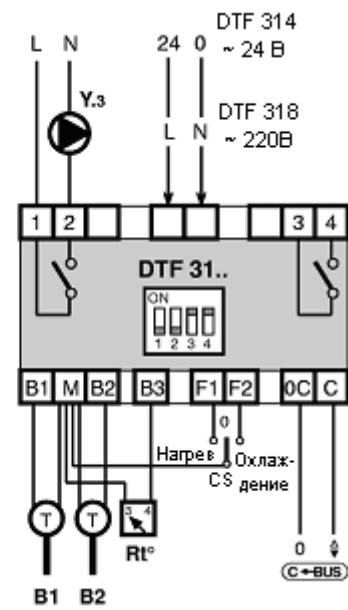

B1 - Датчик температуры NTC 10 кОм:

- стандартное исполнение (диапазон 0...40 °C)
- исполнение S1 (диапазон 0... 99 °C)

B2 - Датчик температуры NTC 10 кОм, диапазон 0... 99 °C

Rt° - Регулятор температуры

cs - дистанционный сезонный переключатель режима работы (пол. 0 = регулировка отключена, вентиль закрыт)

Or - контакт дистанционного таймера

Y.1 - плавное регулирование

Y.2 - двухступенчатое “Вкл./Выкл.” регулирование

Y.3 - пропорциональное “Вкл./Выкл.” регулирование

C - BUS - передача данных дистанционного управления

9.4 Дистанционное управление



10. ПЕРЕДАЧА ДАННЫХ

10.1 Передача данных по системе C-Bus в режиме дистанционного управления. (см. техническую спецификацию T-021).

Наличие выхода C-Bus обеспечивает дистанционное управления контроллером DTF 31.., двустороннюю передачу данных с одним или несколькими локальными компьютерами или удаленного пульта управления посредством телефонных линий связи. На мониторах компьютеров управления можно просматривать значения, измеренные датчиками, а также изменять установленные в контроллере параметры.

10.2 Электрические соединения C-Bus

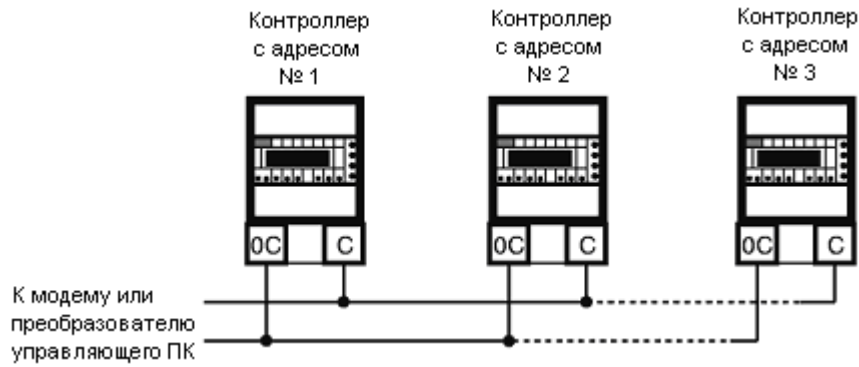

10.3 Адрес в системе дистанционного управления

Установленные в системах дистанционного управления регуляторы должны иметь адрес, выраженный порядковым номером, для распознавания главным и местными компьютерами управления :

- Нажмите клавишу пока не замигают все индикаторы.
- При мигающем дисплее, используя клавиши и введите адрес.
- Для возврата на 1 страницу нажмите клавишу .

11. ПРИМЕРЫ УСТАНОВКИ

11.1 Плавное регулирование температуры с помощью трехходового крана

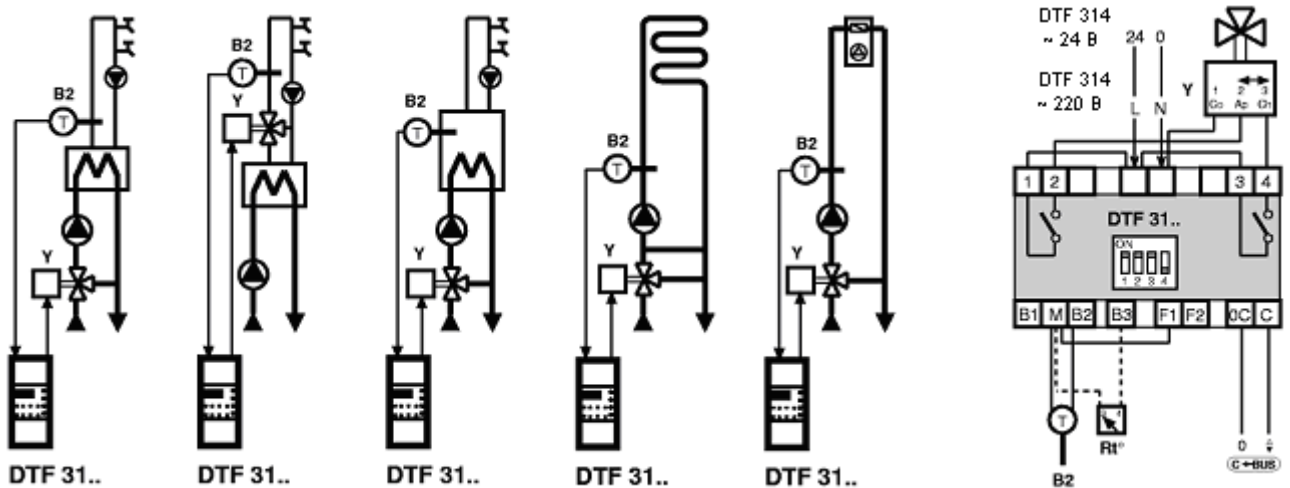

11.2 “Вкл./Выкл.” регулирование температуры посредством циркуляционного насос

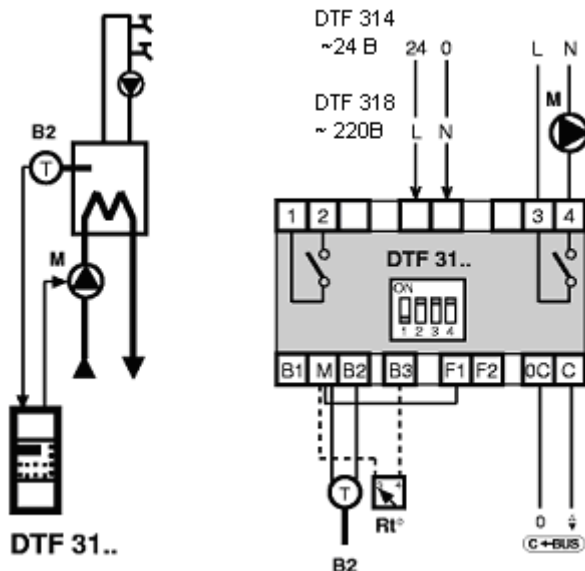

11.3 “Вкл./Выкл.” регулирование температуры посредством циркуляционного насоса по обратной подаче вторичного контура

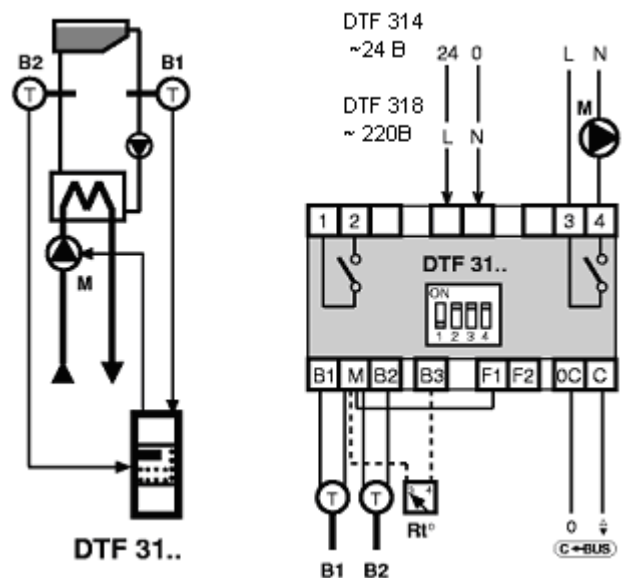

B2 - Датчик температуры воды (0...99 °C)
 M - Циркуляционный насос первичного контура
 Rt° - Регулятор температуры (при необходимости)

B1 - Датчик температуры обратной воды бассейна (0...40 °C)
 B2 - Датчик температуры приточной воды бассейна (0...99 °C)
 M - Циркуляционный насос первичного контура
 Rt° - Регулятор температуры (при необходимости)

11.4 Плавное регулирование температуры посредством трехходового крана

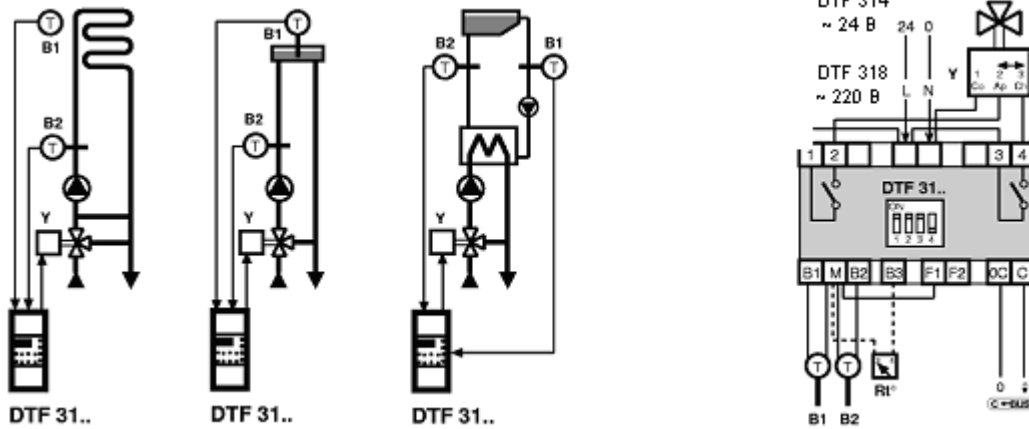

B1 – Главный датчик температуры (0...40°C)
 B2 - Датчик температуры приточной воды (0...99 °C)
 Y - Трехходовой кран
 Rt° - Регулятор температуры (при необходимости)

11.5 Двухступенчатое “Вкл./Выкл.” регулирование температуры воздуха в помещении тепловентилятором

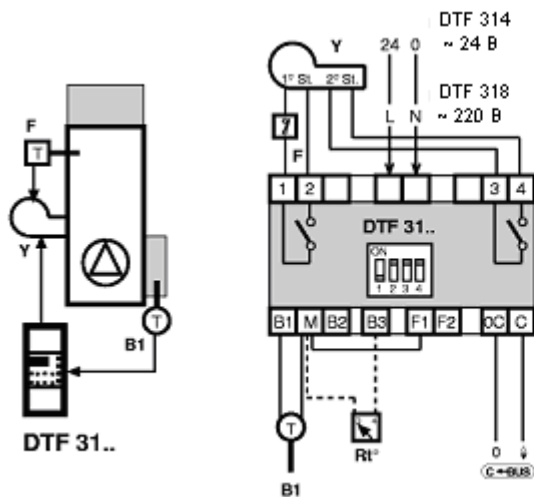

B1 - Датчик температуры воздуха в помещении (0...40 °C)
 E - Двухступенчатая горелка
 F - Термостат безопасности
 Rt° - Регулятор температуры (при необходимости)

11.6 Пропорциональное регулирование температуры воздуха в помещении посредством циркуляционного насоса

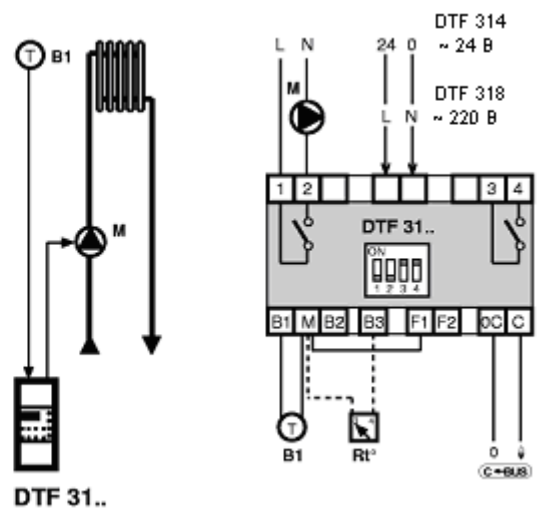

B1 - Датчик температуры воздуха в помещении (0...40 °C)
 M - Циркуляционный насос
 Rt° - Регулятор температуры (при необходимости)

11.7 Регулирование минимальной температуры котла в каскадном соединении

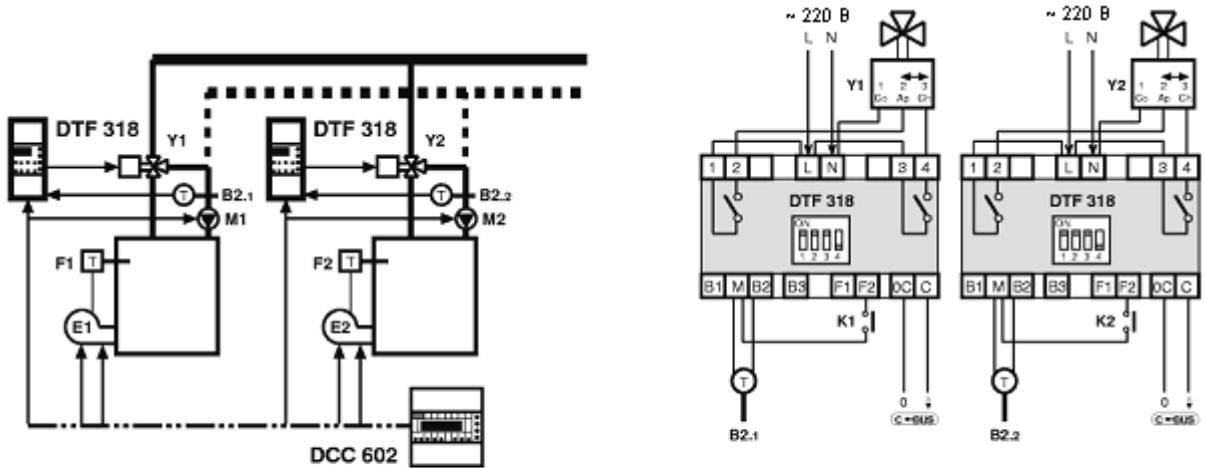

- B2.1 – Датчик температуры котла 1 (0...99°C)
- B2.2 - Датчик температуры котла 2 (0...99°C)
- Y1 - Трехходовой кран котла 1
- Y2 - Трехходовой кран котла 2
- K1 - Реле котла 1
- K2 - Реле котла 2
- M1 - Циркуляционный насос котла 1
- M2 - Циркуляционный насос котла 2

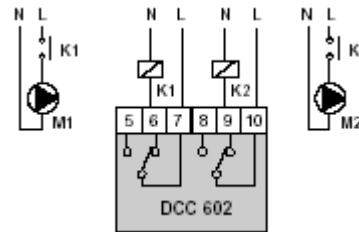

11.8 Плавное регулирование температуры нагрева или охлаждения воздуха в помещении посредством воздушных заслонок

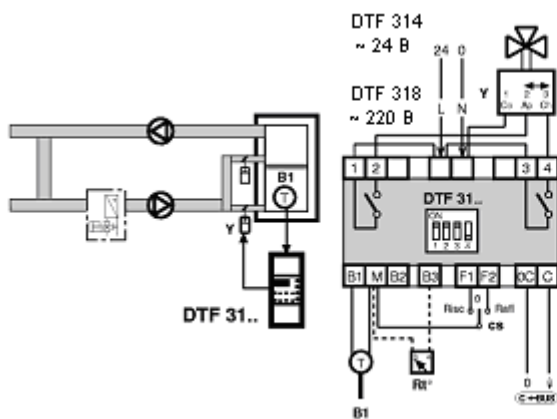

- B1 - Датчик температуры воздуха в помещении (0...40°C)
- Y - Сервопривод трехходового крана
- cs - Сезонный переключатель
- Rt° - Регулятор температуры (при необходимости)

11.9 Плавное регулирование температуры смешанного воздуха в помещении посредством смесительных заслонок

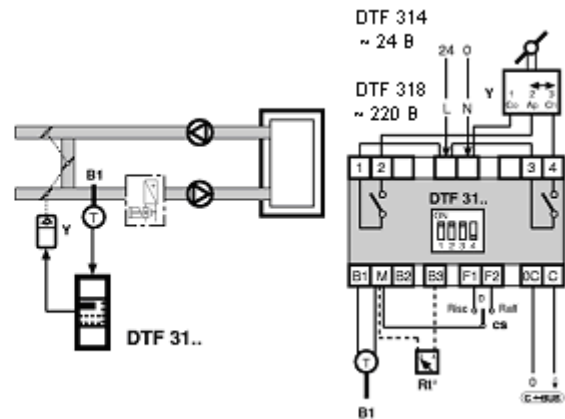

- B1 - Датчик температуры смешанного воздуха (0...40°C)
- Y - Сервопривод смесительных заслонок
- cs - Сезонный переключатель
- Rt° - Регулятор температуры (при необходимости)

11.10 Плавное регулирование температуры воздуха в помещении или воздуха на вытяжке в режиме

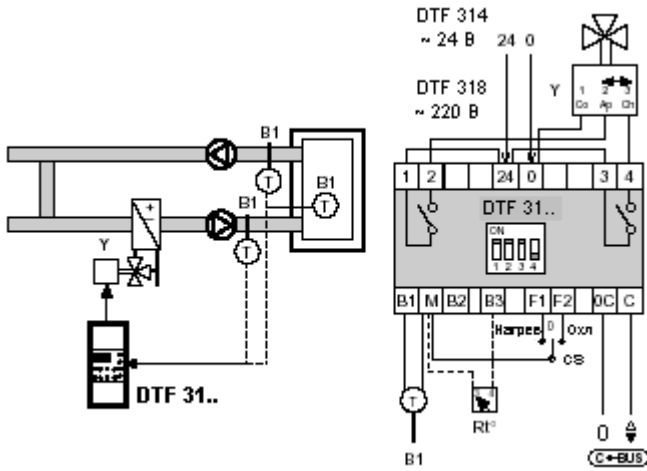

B1 - Датчик температуры приточного, вытяжного, комнатного воздуха (0.. 40°C)
 Y - Трехходовой кран
 cs - Сезонный переключатель
 Rt° - Регулятор температуры (при необходимости)

11.11 Плавное регулирование температуры смешанного воздуха в помещении посредством смесительных

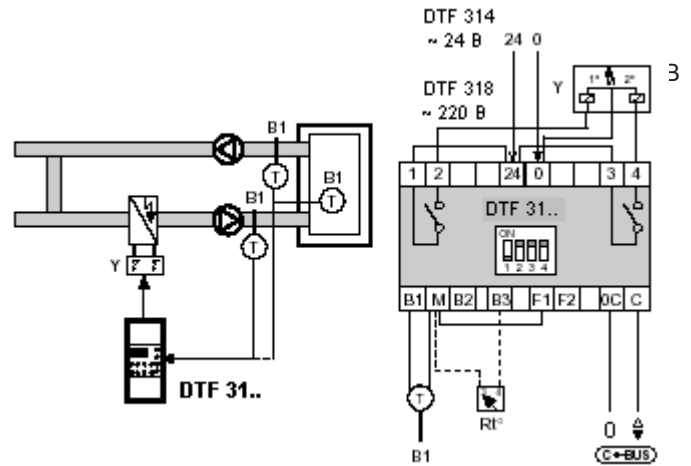

B1 - Датчик температуры приточного, вытяжного, комнатного воздуха (0.. 40°C)
 Y - Аккумулятор
 Rt° - Регулятор температуры (при необходимости)

11.12 Двухступенчатое “Вкл./Выкл.” регулирование охлаждения воздуха в помещении

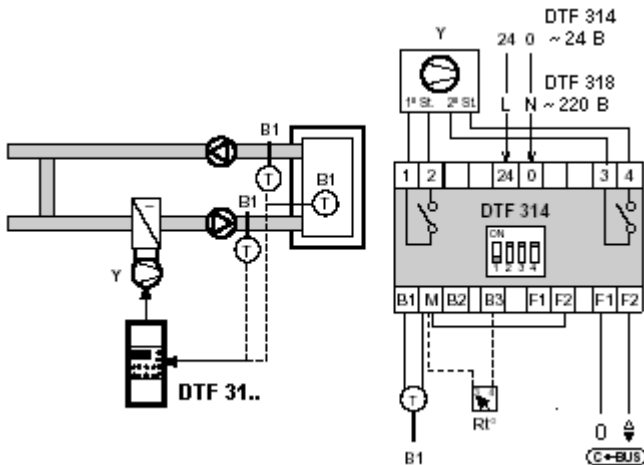

B1 - Датчик температуры приточного, вытяжного, комнатного воздуха (0.. 40°C)
 Y - Компрессор холодильного агрегата
 Rt° - Регулятор температуры (при необходимости)

11.13 Плавное регулирование температуры воздуха в помещении

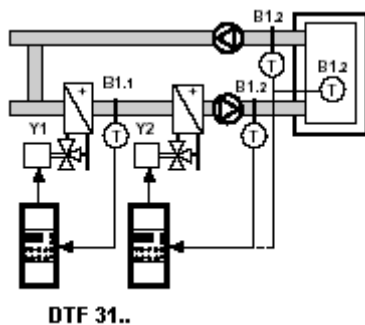

B1.1 - Датчик температуры 1ой ступени нагрева (0...40 °C)
 B1.2 - Датчик температуры приточного, вытяжного, комнатного воздуха (0...40°C)
 Y1 - Трехходовой кран 1ой ступени нагрева
 Y2 - Трехходовой кран 2ой ступени нагрева
 Rt° - Регулятор температуры (при необходимости)

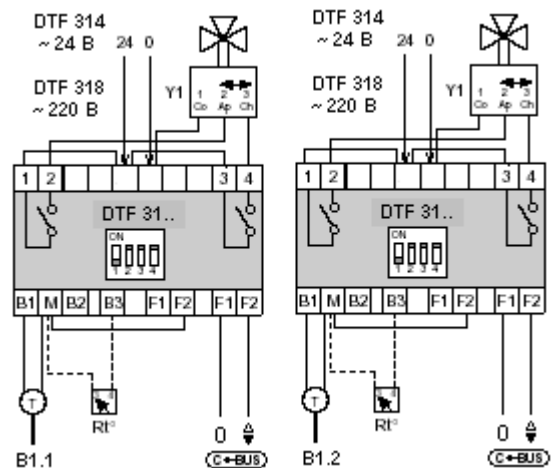

11.14 Плавное регулирование температуры воздуха в помещении до максимального значения

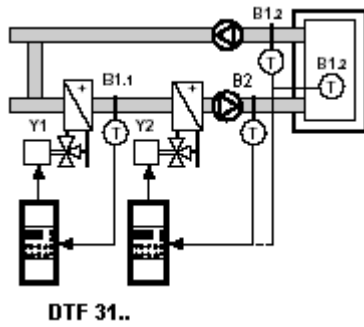

- B1.1 - Датчик температуры 1ой ступени нагрева (0...40 °C)
- B1.2 - Датчик температуры приточного, вытяжного, комнатного воздуха (0...40°C)
- B2 - Датчик температуры приточного воздуха (0...99°C)
- Y1 - Трехходовой кран 1ой ступени нагрева
- Y2 - Трехходовой кран 2ой ступени нагрева
- Rt° - Регулятор температуры (при необходимости)

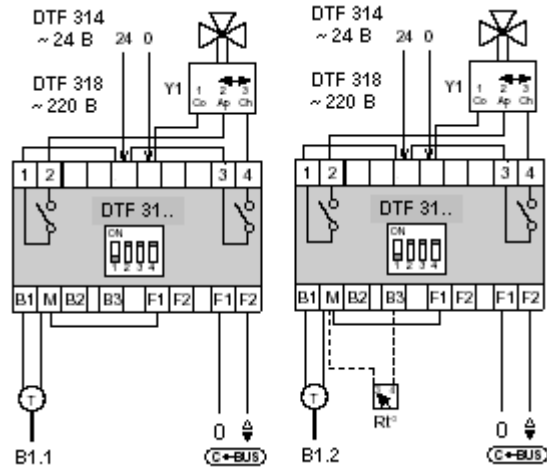

11.15 Регулирование температуры 1ой ступени нагрева в зимний период в агрегатах обработки воздуха

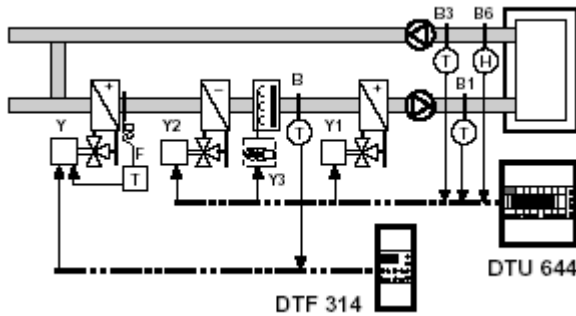

- B - Датчик температуры 1ой ступени нагрева (0...40 °C)
- B1 - Датчик температуры приточного воздуха
- B3 - Датчик температуры вытяжного, комнатного воздуха
- B6 - Датчик влажности
- F - Термостат антифризный
- Y1 - Трехходовой кран 1ой ступени нагрева
- Y2 - Трехходовой кран 2ой ступени нагрева
- Y2 - Трехходовой кран охлаждения
- Y3 - Увлажнитель
- cs - Сезонный переключатель
- ЛП - Летний период
- ЗП - Зимний период

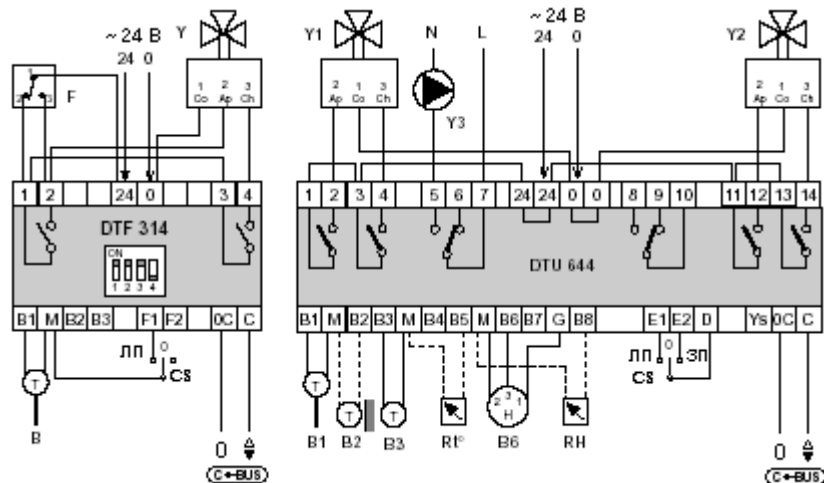

12. РЕЖИМЫ РАБОТЫ

Контроллер температуры DTF 31.. – представляет собой цифровое устройство с микропроцессором, используемое для регулирования температуры, определяемой:



- Только датчиком В1 (NTC 10 кОм, диапазон 0...40 °С): температура воздуха в помещении, температура охлажденной воды, пр.

или

- Только датчиком В2 (NTC 10 кОм, диапазон 0...99 °С): температура горячей воды, температура приточного воздуха и пр.

или

- Комнатным или температурным датчиком В1 и датчиком температуры приточного воздуха В2.

В режиме **нагрева**, если :  или **охлаждения**, если : 

С выходным сигналом на:

- **плавное регулирование;**
- **одно- или двухступенчатое “Вкл./Выкл.” регулирование;**
- **пропорциональное, одноступенчатое “Вкл./Выкл.” регулирование.**

12.1 Настройки контроллера

Необходимо настроить контроллер с учетом его применения, посредством микровыключателей, расположенных на основании регулятора.

Положения микровыключателей на рисунке показано черным цветом.

Заводская установка: контроллер запрограммирован на выполнение плавного регулирования со временем срабатывания 60 сек.

Для установки необходимой команды руководствуйтесь таблицей положений микровыключателей:

Выключатель	Функция	Описание	Положение микровыключателя
1	Выходной сигнал	Плавное регулирование “Вкл./Выкл.” регулирование	On (вкл) Off (выкл)
2	Тип “Вкл./Выкл.” сигнала (выкл. 1 в положении Off)	Одно- или двухступенчатое “Вкл./Выкл.” регулирование Пропорциональное “Вкл./Выкл.” регулирование	On (вкл) Off (выкл)
3-4	Время срабатывания трехходового крана (микро- выключатель 1 в положении ON)	60 сек 90 сек 120 сек 180 сек	3 и 4 On 3 и 4 Off 3 On и 4 Off 3 Off и 4 On
3-4	Продолжительность цикла при половинной нагрузке (микровыключатель 1 в положении Off)	5 мин 10 мин 20 мин 30 мин	3 и 4 On 3 и 4 Off 3 On и 4 Off 3 Off и 4 On

12.2 Регулирование с одним датчиком (B1 или B2)

Регулятор сравнивает значение требуемой температуры $T^{\circ+}$ (нагрев) или $T^{\circ-}$ (охлаждение) со значением температуры t° , замеренной датчиком B1 или B2 и рассчитывает значение на выходе Y с учетом рассогласования и установленных параметров.

- плавное трехточечное регулирование
1-2 : открывание клапана
3-4 : закрывание клапана

Нагрев

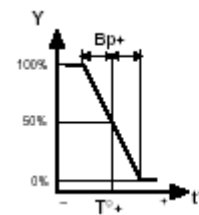

Охлаждение

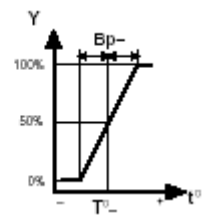

- одно- или “Вкл./Выкл.”
двухступенчатое регулирование
1-2 : 1 ступень
3-4 : 2 ступень

Нагрев

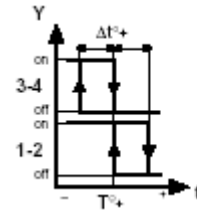

Охлаждение

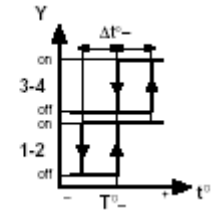

- пропорциональное “Вкл./Выкл.”
регулирование
1-2 : команда

Нагрев

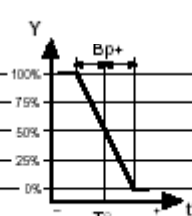

Охлаждение

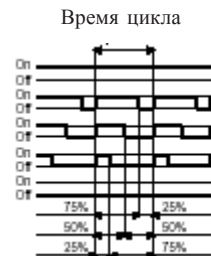
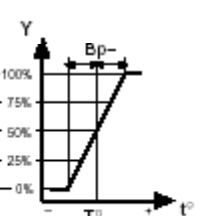

12.3 Регулирование с двумя датчиками (B1 и B2)

Контроллер сравнивает значение требуемой температуры $T^{\circ+}$ (нагрев) или $T^{\circ-}$ (охлаждение) со значением температуры t° , замеренной датчиком B1 и рассчитывает требуемое значение температуры на прямой подаче теплоносителя $T^{\circ m+}$ (Нагрев) или $T^{\circ m-}$ (Охлаждение) с учетом рассогласования и температуры притока.

Нагрев

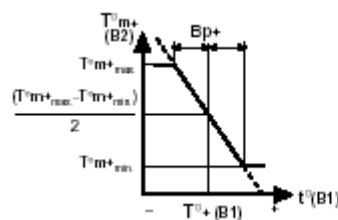

Охлаждение

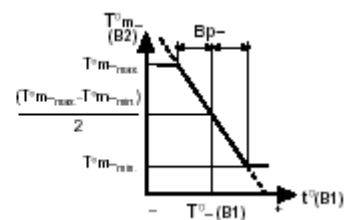

Контроллер сравнивает значение требуемой температуры $T^{\circ+}$ (нагрев) или $T^{\circ-}$ (охлаждение) со значением температуры t° , замеренной датчиком B2 и рассчитывает требуемое выходного сигнала Y с учетом рассогласования и установленных параметров.

- плавное регулирование
1-2 : открывание клапана
3-4 : закрывание клапана

Нагрев

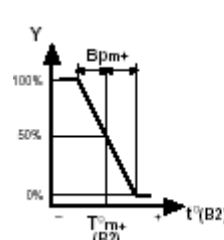

Охлаждение

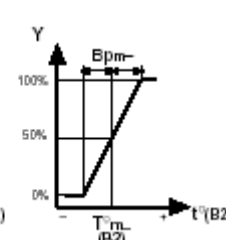

- одно- или двухступенчатое “Вкл./Выкл.” регулирование

1-2 : 1 ступень

3-4: 2 ступень

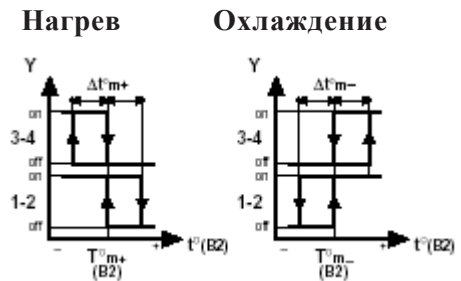

- пропорциональное “Вкл./Выкл.” регулирование

1-2 : команда

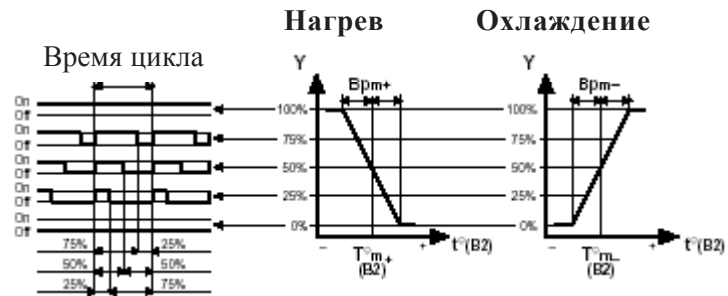

13. ВВОД ПАРАМЕТРОВ НАСТРОЙКИ

Параметры настройки вводятся после выполнения электрических соединений и конфигурации выключателей (раздел 12.1).

По умолчанию на дисплее отображается температура, определяемая датчиком:

- B1 : если подключен только датчик B1 или датчики B1 и B2

- B2 : если подключен только датчик B2

Если датчик поврежден, не подключен, произошло короткое замыкание цепи, или измеряемое значение выходит за пределы диапазона, на дисплее появляется прочерк.

Кнопки \leftarrow и \rightarrow используются для просмотра параметров настройки (дисплей мигает).

Кнопки \oplus и \ominus предназначены для изменения отображаемых на дисплее параметров.

Визуализация параметра на дисплее дублируется соответствующим светоиндикатором.

Если в течение 60 секунд не нажата ни одна кнопка на дисплей выводится значение замеряемой температуры.

Для восстановления заводских уставок необходимо отключить питание контроллера, и удерживая нажатыми клавиши \ominus и \rightarrow снова включить питание, пока на дисплее не появится надпись In1 и значение температуры.



13.1 Регулирование температуры посредством датчика B1 или датчика B2

Параметры режимов **нагрева** и **охлаждения** вводятся отдельно друг от друга.

При \boxed{M} $\boxed{F1}$ $\boxed{F2}$ загорается светоиндикатор “HEAT”. Ввести параметры режима **нагрева**.

При \boxed{M} $\boxed{F1}$ $\boxed{F2}$ загорается светоиндикатор “COOL”. Ввести параметры режима **охлаждения**.

На дисплее отображается температура от датчика В1 или В2.

Нажмите кнопку  : дисплей мигает, отображая значение требуемой температуры T^0 . Для изменения значения используйте кнопки  и  (шкала 0,5 °C).

Удерживайте нажатой кнопку , пока на дисплее не появится - - -. Отпустите клавишу.

Дисплей мигает, отображая:

- Диапазон пропорционального регулирования **Vp** (плавное или двухпозиционное пропорциональное регулирование)

- Разницу температур “Dt (одно- или двухступенчатое “Вкл./Выкл.” регулирование).

Горит светодиод “Vp/Δt”.

Для изменения значения используйте кнопки  и  (шкала 0,5 °C).

Нажмите кнопку  : дисплей мигает отображая время **ti** (плавное регулирование). Горит светодиод “ti”.

Для изменения значения используйте кнопки  и  (шкала 1 мин.).

Нажмите кнопку  : дисплей мигает, отображая адрес устройства в системе дистанционного управления.

Все светодиоды мигают.

Для изменения значения используйте кнопки  и 

Нажмите кнопку  : дисплей отображает температуру, измеренную датчиком В1 или В2. Температура выводится автоматически если в течение 60 сек. не была нажата кнопка.

13.2 Регулирование температуры посредством датчика В1 и датчика В2

Параметры режимов **нагрева** и **охлаждения** вводятся отдельно друг от друга.

При   загорается светодиод “HEAT”. Ввести параметры режима **нагрева**.

При   загорается светодиод “COOL”. Ввести параметры режима **охлаждения**

На дисплее отображается температура от датчика В1.

Нажмите кнопку  : дисплей мигает, отображая значение требуемой температуры T^0 (В1).

Для изменения значения используйте кнопки  и  (шкала 0,5 °C).

Нажмите клавишу  : дисплей отображает значение температуры притока (В2).

Мигает светоиндикатор “MANDATA min e max”.

Удерживайте нажатой кнопку , пока на дисплее не появится - - -. Отпустите кнопку.

Дисплей мигает, отображая диапазон пропорционального регулирования **Vp** датчика В1.

Горит светодиод “Vp/Δt”.

Для изменения значения используйте кнопки  и  (шкала 0,5 °C).

Нажмите клавишу  : дисплей мигает отображая время **ti** датчика В1 (плавное регулирование).

Горит светоиндикатор “ti”.

Для изменения значения используйте клавиши  и  (шкала 1 мин.).

Нажмите кнопку  : дисплей отображает минимальную температуру притока $T^0_{m_{min}}$, т.е. минимальное значение диапазона температуры датчика В2.

Горит светодиод “FLOW min”.

Для изменения значения используйте кнопки  и  (шкала 0,5 °C).

Нажмите кнопку  : дисплей отображает максимальную температуру притока $T^{\circ m}_{max}$, т.е. максимальное значение диапазона температуры датчика B2.

Горит светоиндикатор “FLOW max”.

Для изменения значения используйте клавиши  и  (шкала 0,5 °C).

Нажмите кнопку  : Дисплей мигает, отображая:

- Диапазон пропорционального регулирования Vp датчика B2 (плавное регулирование)

- Разницу температур Δt датчика B2 (одно- или двухступенчатое “Вкл./Выкл.” регулирование).

Горит светодиод “Bp/ Δt ”.

Мигает светоиндикатор “FLOW min e max”.

Для изменения значения используйте кнопки  и  (шкала 0,5 °C).

Нажмите клавишу  : дисплей мигает отображая время ti датчика B2 (плавное регулирование).

Горит светоиндикатор “ti”. Мигает светоиндикатор “FLOW min e max”.

Для изменения значения используйте кнопки  и  (шкала 1 мин.).

Нажмите кнопку  : дисплей мигает, отображая адрес устройства в системе дистанционного управления. Все светодиоды мигают.

Для изменения значения используйте кнопки  и 

Нажмите кнопку  : дисплей отображает температуру, измеренную датчиком B1. Температура выводится автоматически если в течение 60 сек. не была нажата клавиша.